

BEDIENUNGSANLEITUNG

GLASFASER-MODEM



ERLEBEN, WAS VERBINDET.

Ihr Modem in der Übersicht

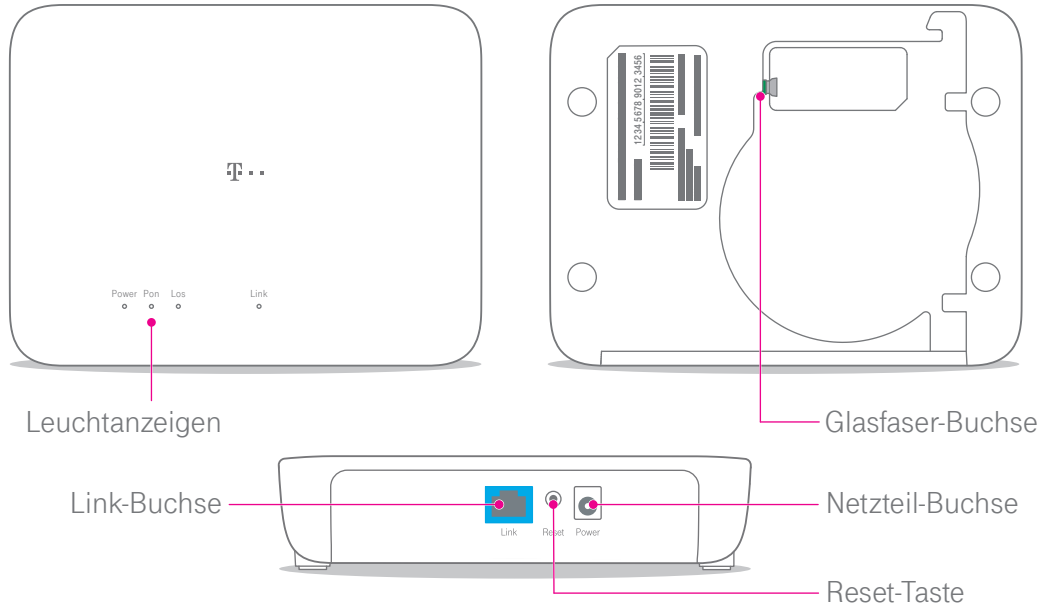

2 ÜBERSICHT

Glasfaser-Modem

Ihr Glasfaser-Modem dient dem Anschluss eines Routers an einem Glasfaser-Anschluss.

Überprüfen Sie den Verpackungsinhalt Ihres Modems auf Vollständigkeit:

- Glasfaser-Modem
- Glasfaser-Kabel
- Netzteil
- Bedienungsanleitung

Nehmen Sie Ihr Modem nicht in Betrieb, wenn es beschädigt ist! Wenden Sie sich im Zweifelsfall an den Technischen Service der Telekom.

Bewahren Sie die Originalverpackung Ihres Modems für einen Rückversand auf.

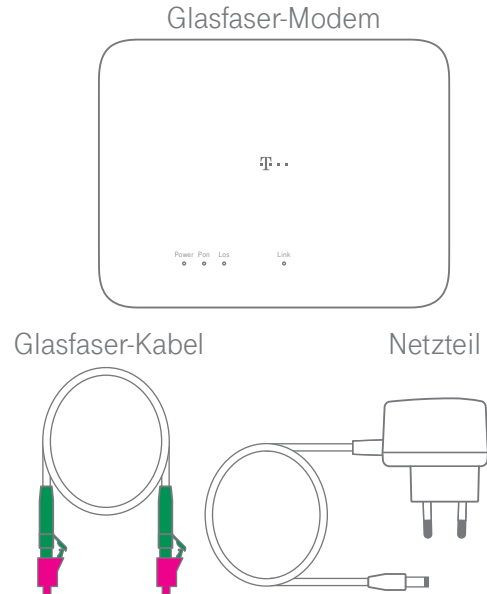

Sicherheitshinweise

Ihr Modem ist ein haushaltsübliches Gerät, das Ihr Zuhause mit dem Internet verbindet. Wie bei jedem elektrischen Gerät kann ein nicht sachgemäßer Umgang zu körperlichen Schäden oder zu Beschädigungen Ihres Modems führen. Die folgenden Sicherheitshinweise schützen Sie und Ihr Modem.

Umgebungsbedingungen und Aufstellort

Im Betrieb wird Ihr Modem warm. Das ist normal. Um eine ausreichende Durchlüftung und einen zuverlässigen Betrieb zu gewährleisten, empfehlen wir Ihnen Ihr Modem am besten hängend in unmittelbarer Nähe der Glasfaser-Dose zu montieren. Betreiben Sie Ihr Modem nicht in einem geschlossenen Behältnis.

Schließen Sie Ihr Modem an eine leicht zugängliche Steckdose an, um Ihr Modem bei Bedarf schnell von der Stromversorgung trennen zu können.

Verwenden Sie Ihr Modem nicht in der Nähe von Wärmequellen, nicht unter direkter Sonneneinstrahlung und nicht in Feuchträumen. Vermeiden Sie den Kontakt mit Flüssigkeiten, Staub und Dämpfen.

Ihr Modem ist NICHT für die Verwendung in explosionsgefährdeter Umgebung und in der Nähe empfindlicher medizinischer Geräte zugelassen.

Ihr Modem bietet keinen Schutz gegen Überspannung. Lösen Sie die Kabelverbindung zur Steckdose vor einem Gewitter.

Stellen Sie Ihr Modem nicht auf wärmeempfindliche Oberflächen, da diese im Betrieb eventuell beschädigt werden können.

Verwenden Sie Ihr Modem ausschließlich innerhalb geschlossener Räume und nicht im Freien.

Elektrischer Schlag

Berühren Sie Ihr Modem oder das Netzteil niemals mit nassen Händen, da von den elektrischen Komponenten Ihres Modems die Gefahr eines elektrischen Schlags ausgehen kann.

Berühren Sie niemals die Kontakte an den Anschlussbuchsen Ihres Modems oder des Netzteils. Elektrostatische Entladung kann zu einer Beschädigung der elektrischen Komponenten in Ihrem Modem führen. Installieren Sie Ihr Glasfaser-Modem nicht während eines Gewitters. Bei einem Blitzeinschlag droht die Gefahr eines elektrischen Schlags.

Reparatur und Reinigung

Wenn Sie an Ihrem Modem einen technischen Defekt vermuten, nehmen Sie Ihr Modem keinesfalls in Betrieb. Öffnen Sie nicht das Gehäuse und unternehmen Sie keine eigenständigen Reparaturversuche. Wenden Sie sich an den Technischen Service der Telekom.

Reinigen Sie Ihr Modem ausschließlich mit einem trockenen, weichen, fusselfreien und antistatischen Tuch. Verwenden Sie keine Reinigungs- oder Lösungsmittel; die enthaltenen Bestandteile beschädigen Ihr Modem.

Kabel

Vermeiden Sie Belastungen (z. B. durch Möbel) oder Beschädigungen (z. B. durch Knicke) des Glasfaser-Kabels, da diese zu Einschränkungen oder Ausfall der Internetverbindung führen können.

Ihr Modem funktioniert nur einwandfrei an einer ordnungsgemäß installierten Glasfaser-Dose. Verwenden Sie ausschließlich das Netzteil und das Glasfaser-Kabel aus der Verpackung Ihres Modems.

1. Glasfaser-Kabel anschließen

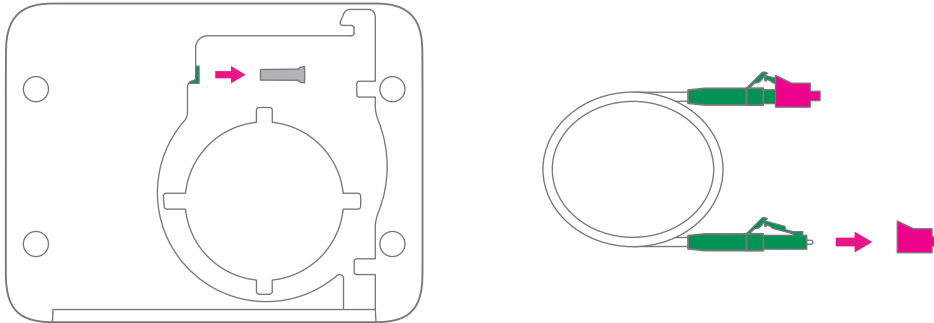

Vorsicht! Berühren Sie auf keinen Fall die Kontakte des Glasfaser-Kabels und schützen Sie die Kontakte vor Staub und Schmutz.

- 1 Entfernen Sie die Schutzkappe von der Glasfaser-Buchse Ihres Modems.
- 2 Entfernen Sie die Schutzkappen des mitgelieferten Glasfaser-Kabels erst unmittelbar vor dem Steckvorgang. Drücken Sie dafür auf die Rastnase des Steckers und ziehen Sie an der Kappe.

Glasfaser-Dose



Glasfaser-Modem

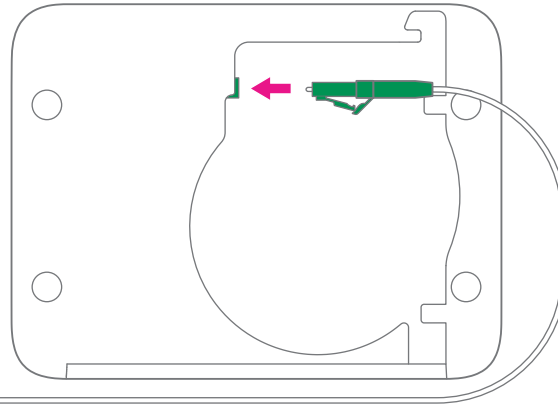

- 3 Schließen Sie das mitgelieferte Glasfaser-Kabel an die in Ihrem Haushalt montierte Glasfaser-Dose und die Glasfaser-Buchse Ihres Modems an. Sie erkennen die Glasfaser-Dose am Telekom-Logo und der 7-stelligen Glasfaser-ID.

Vorsicht! Achten Sie darauf, das Glasfaser-Kabel nicht zu knicken.

2. Netzteil anschließen

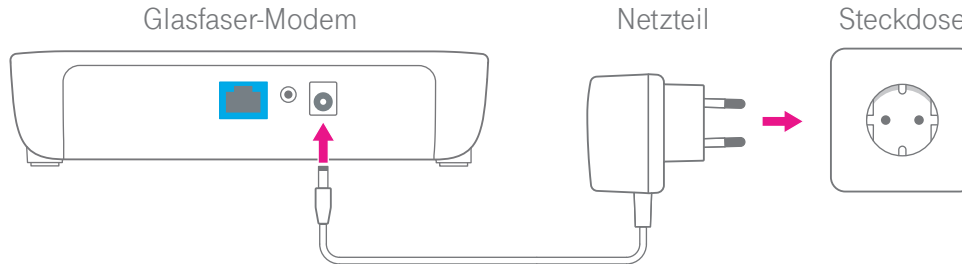

- 1 Schließen Sie das mitgelieferte Netzteil an Ihr Modem und an eine Steckdose an.
- 2 Sofern Sie von uns eine Kurzanleitung erhalten haben, folgen Sie bitte zur weiteren Einrichtung Ihres Glasfaser-Anschlusses den darin enthaltenen Anweisungen.





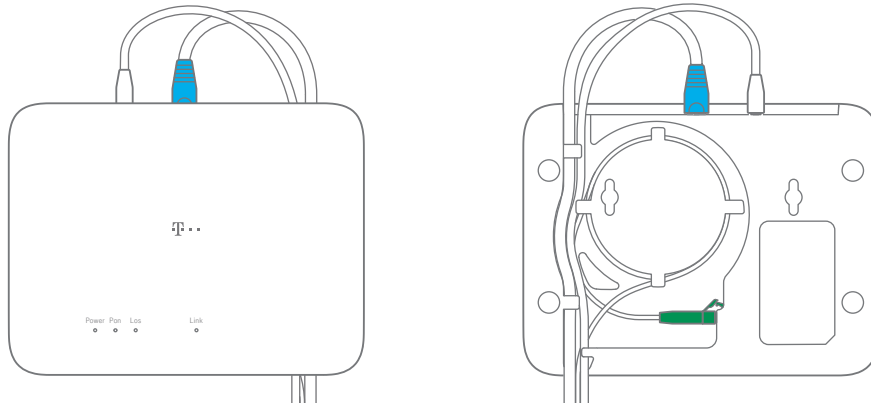















3. Modem an der Wand montieren



Montieren Sie Ihr Modem neben der Glasfaser-Dose an der Wand. Verwenden Sie die Pappeinlage der Verpackung als Bohrschablone. Informationen zu den zu verwendenden Schrauben finden Sie im Abschnitt **Technische Daten** auf Seite 15.

Verwenden Sie die Verlegehilfe auf der Rückseite Ihres Modems, um die Kabel optimal zu schützen.

Was bedeuten die Leuchtanzeigen?

Power	Pon	Los	Bedeutung
 leuchtet		 blinkt	Keine Internetverbindung. Keine Glasfaser-Verbindung zum Netz.
 leuchtet			Keine Internetverbindung. Glasfaser-Verbindung zum Netz hergestellt.
 leuchtet	 blinkt		Die Internetverbindung wird hergestellt oder die Firmware wird aktualisiert. Glasfaser-Verbindung zum Netz hergestellt.
 leuchtet	 leuchtet		Mit dem Internet verbunden. Glasfaser-Verbindung zum Netz hergestellt.
 leuchtet	 blinkt	 blinkt	Es liegt ein Fehler in der Konfiguration vor. Bitte kontaktieren Sie den Technischen Service.
 leuchtet		 leuchtet	Es liegt ein Gerätefehler vor. Bitte kontaktieren Sie den Technischen Service.

Etwas funktioniert nicht wie erwartet

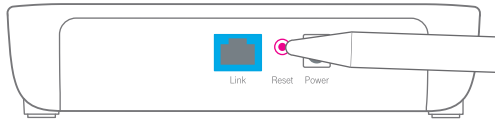

Werkseinstellungen wiederherstellen

Ihr Modem muss dafür mit dem Stromnetz verbunden sein.

- 1 Drücken Sie für 5 Sekunden mit (z. B.) einem Kugelschreiber in die mit **Reset** bezeichnete Öffnung.
- 2 Warten Sie 3 Minuten und trennen Sie Ihr Modem vom Stromnetz.
- 3 Schließen Sie Ihr Modem wieder an das Stromnetz an.

Aktualisierung der Firmware

Die Firmware Ihres Modems wird automatisch aktualisiert, wenn eine neue Version vorhanden ist.

Während der Aktualisierung der Firmware blinken die Leuchtanzeigen **Pon** und **Los** abwechselnd.

Weitere Hinweise zur Behebung von Störungen oder zur Aktualisierung der Firmware finden Sie im Internet unter <https://www.telekom.de/hilfe>

Open Source und Statusinformationen

Als fortgeschrittener Anwender erhalten Sie über die Benutzeroberfläche Ihres Modems detaillierte Informationen zum Status sowie Information zu Open Source. Dort können Sie die verwendeten Tools und die entsprechenden Lizenzen einsehen.

Beachten Sie, dass Sie mit den folgenden Einstellungen keinen Zugriff auf das Internet haben. Notieren Sie sich vorhandene Einstellungen, bevor Sie Änderungen vornehmen.

Schließen Sie Ihren Computer mit einem Netzkabel an die Link-Buchse (blau) Ihres Modems an. Legen Sie die folgenden Einstellungen für Ihren Computer fest:

IP-Adresse: 192.168.100.2, Subnetzmaske: 255.255.255.0, Gateway: 192.168.100.1

Weitere Informationen erhalten Sie im Handbuch Ihres Computers.

Geben Sie `http://192.168.100.1` in die Adresszeile Ihres Browsers ein.

Die Benutzeroberfläche Ihres Modems wird im Browser angezeigt.

Legen Sie die vorherigen Einstellungen fest, um wieder Zugriff auf das Internet zu erhalten.

Informationen zu Open Source erhalten Sie auch unter <https://www.telekom.de/hilfe>

Anhang

Reinigen - wenn's nötig wird

Reinigen Sie Ihr Modem mit einem antistatischen, trockenen, weichen und fusselfreien Reinigungstuch. Verwenden Sie keine Reinigungsmittel oder Lösungsmittel.

Technischer Service

Ergänzende Beratungsleistungen sowie Einrichtungshilfen zu Ihrem Modem erhalten Sie an der Hotline des Technischen Service der Telekom. Erfahrene Mitarbeiter stehen Ihnen während der üblichen Geschäftszeiten unter der Hotline 0800 330 1000 zur Verfügung.

Rücknahme von alten Geräten

Hat Ihr Modem ausgedient, bringen Sie das Altgerät zur Sammelstelle Ihres kommunalen Entsorgungsträgers (z. B. Wertstoffhof).



Das nebenstehende Symbol bedeutet, dass das Altgerät getrennt vom Hausmüll zu entsorgen ist. Nach dem Elektro- und Elektronikgerätegesetz sind Besitzer von

Altgeräten gesetzlich gehalten, alte Elektro- und Elektronikgeräte einer getrennten Abfallerfassung zuzuführen. Helfen Sie bitte mit und leisten Sie einen Beitrag zum Umweltschutz, indem Sie das Altgerät nicht in den Hausmüll geben.

Die Telekom ist bei der Stiftung Elektro-Altgeräte-Register unter der WEEE-Reg.-Nr. DE 60800328 registriert. Hinweis für den Entsorgungsträger: Das Datum der Herstellung bzw. des Inverkehrbringens ist auf dem Typenschild nach DIN EN 60062, Ziffer 5, angegeben.

CE-Zeichen

Hiermit erklärt die Deutsche Telekom, dass das Glasfaser-Modem den Richtlinien 2014/30/EU, 2014/35/EU, 2009/125/EG sowie 2011/65/EU entspricht.

Der vollständige Text der EU-Konformitätserklärung ist unter der folgenden Internetadresse verfügbar: www.telekom.de/hilfe/geraete-zubehoer/ce-konformitaet

Rechtliche Hinweise

OPEN SOURCE SOFTWARE NOTICE

This document contains an open source software notice for this product. The open source software licenses are granted by the respective right holders. And the open source licenses prevails all other license information with regard to the respective open source software contained in the product. For the Free and Open Source Software licensing rules such as conditions and obligations, please refer to the corresponding information also available in the graphical User Interface of the product in the help section.

WARRANTY DISCLAIMER

THE OPEN SOURCE SOFTWARE IN THIS PRODUCT IS DISTRIBUTED IN THE HOPE THAT IT WILL BE USEFUL, BUT WITHOUT ANY WARRANTY, WITHOUT EVEN THE IMPLIED WARRANTY OF MERCHANTABILITY OR FITNESS FOR A PARTICULAR PURPOSE. SEE THE APPLICABLE LICENSES FOR MORE DETAILS.

WRITTEN OFFER

Deutsche Telekom hereby offers, valid for at least three years, to give you or any third party, for a charge no more than the cost of physically performing source distribution, on a medium customarily used for software interchange a complete machine-readable copy of the corresponding source code of the software given to you under the GNU General Public License (GPL), Version 2.0 and/or the GNU Lesser General Public License (LGPL), Version 2.1.

To receive such source code please contact Deutsche Telekom as follows:

Deutsche Telekom AG
Open Source Team Endgeräte
Heinrich Hertz Straße 3-7
64295 Darmstadt
Germany

Technische Daten

Modell	Glasfaser-Modem
Link-Anschluss	1x RJ45 (für externen Router)
Versorgungsspannung	siehe Netzteil-Typenschild
Zulässige Umgebungsbedingungen	0 °C bis 40 °C, bei 5 % bis 95 % relative Luftfeuchtigkeit (nicht kondensierend)
Glasfaser-Buchse	1x LC/APC 8°, Single Mode Fiber
Stromverbrauch	2,14 W (im vernetzten Bereitschaftsbetrieb)
Abmessungen / Gewicht	157,8 x 120,6 x 35,7 mm / ca. 185 g
Zulassung	CE-Zertifizierung, zugelassen für Deutschland, ausschließlich für die Verwendung innerhalb geschlossener Räume

Schrauben für Wandmontage

Zur Befestigung Ihres Glasfaser-Modem an der Wand benötigen Sie zwei Schrauben sowie zwei passende Dübel mit den folgenden Dimensionen (nicht im Lieferumfang enthalten):

- Schraubenkopf Durchmesser: 6 - 7 mm
- Schraubenkopf Dicke: 1,5 - 2 mm
- Schraubenkörper Durchmesser: 3,5 - 4 mm
- Schraubenlänge: 20 - 30 mm

